

**Modulaire bereidingsapparatuur
Thermaline 85 - Frites warmhoudbak
1/1GN, opstaande rand, topmodel**

ARTIKEL _____

MODEL _____

NAAM _____

SIS _____

AIA _____



588556 (MBYABDBOBO)

1/1GN FRITES
WARMHOUDBAK,
bovenblad met opstaande
achterrاند, topmodel, h 250
mm

Omschrijving

Product Nr.

1/1GN warmhoudbak 306x510x156 mm, voor het warmhouden van frites of andere gefrituurde producten, topmodel zonder onderbouw. Verwarming door middel van een infrarood straler achter de bak. Het dragende frame, het bovenblad en de beplating zijn vervaardigd van roestvrijstaal AISI304. 2 mm dik vlak bovenblad met anti-druppel frontprofiel en 40 mm hoge opstaande achterrاند. De warmhoudbak van 1,5 mm dik roestvrijstaal AISI316 is naadloos ingelast in het bovenblad met rondom afgeronde hoeken. Rondom de warmhoudbak is een afgeronde opstaande rand ter voorkoming van lekken in de bak. De warmhoudbak is geschikt voor plaatsing van een 1/1-150 GN bak (wordt standaard niet meegeleverd). Inclusief uitneembare roestvrijstalen geperforeerde inlegbodern, voor het afdruipeu van de olie. Metalen bedieningsknop met siliconen softgrip. Gladde oppervlakken voor eenvoudige reiniging. Thermodul koppelrails maken een strakke verbinding met andere units van de Thermaline mogelijk. IPX5 waterdicht.

Uitvoering

- Alle belangrijke componenten zijn eenvoudig bereikbaar vanaf de voorzijde.
- Het Thermodul verbindingssysteem zorgt voor een vrijwel naadloos bovenblad bij gekoppelde units.
- Metalen bedieningsknoppen met hygiënische siliconen softgrip voor eenvoudige bediening en reiniging. Het speciale ontwerp van de knoppen voorkomt het binnendringen van vuil en water.
- IPX5 waterdichtheid gecertificeerd.
- Makkelijk te gebruiken bedieningspaneel.
- Het apparaat wordt gebruikt voor het warmhouden van gerechten totdat deze worden geserveerd.
- Voorzien van een geperforeerde 1/1 GN inlegbodern, speciaal gevormd om producten makkelijk te verzamelen.
- Uitgevoerd met infrarood verwarmingselement geplaatst op de achterzijde, voor een langere warmhoudtijd.
- De bak is geschikt voor een 1/1 GN container met een maximale diepte van 150 mm.
- Wordt gebruikt in combinatie met de friteuse, waarbij gefrituurde porties kunnen afdruipeu in de bak.

Constructie

- Het bovenblad is van 2 mm dik roestvrijstaal 1.4301 (AISI304).
- Gladde oppervlakken zonder verborgen hoeken voor eenvoudig schoonmaken.
- Het dragende frame is vervaardigd van 2 mm en 3 mm dik roestvrijstaal 1.4301 (AISI304).
- Uitgevoerd overeenkomstig DIN 18860-2, met een bovenblad met 20 mm anti-druppelprofiel.

Goedkeuring

Front aanzicht

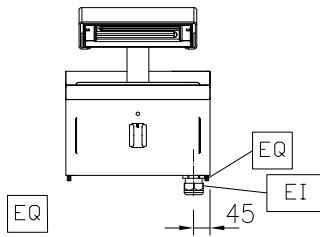

Zij aanzicht

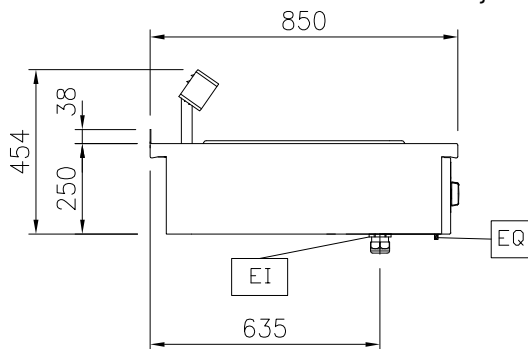

EI = Elektrische aansluiting

Boven aanzicht

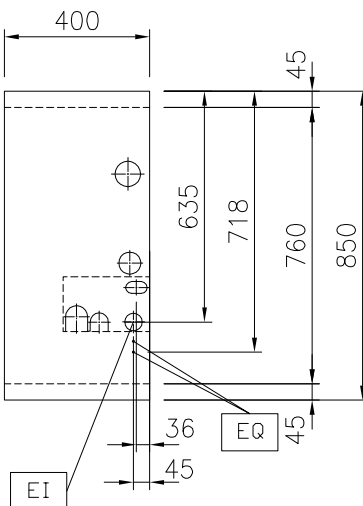
Elektra

Voltage	
588556 (MBYABDOBO)	230 V/1N ph/50/60 Hz
Amperage	4.3 A
Aangesloten vermogen	1 kW

Algemene gegevens

Effectieve bak afmetingen, lengte	306 mm
Effectieve bak afmetingen, hoogte	156 mm
Effectieve bak afmetingen, breedte	510 mm
Externe afmetingen, lengte	400 mm
Externe afmetingen, breedte	850 mm
Externe afmetingen, hoogte	250 mm
Gewicht, netto	15 kg
Waterdichtheid index	IPX5

Optionele accessoires

- KOPPELRAIL 850 mm, voor Thermaline 85 en Prothermetic 85 apparaten met opstaande rand, links of rechts PNC 912498
- HANDRAIL 400x130 mm, voor montage op het front PNC 912522
- PORTIONEERSCHAP 400x200 mm, voor montage op het front PNC 912552
- AFZETSCHAP 300x850 mm, op inklapbare consoles PNC 912579
- AFZETSCHAP 400x850 mm, op inklapbare consoles PNC 912580
- AFZETSCHAP 200x850 mm, op vaste consoles PNC 912586
- AFZETSCHAP 300x850 mm, op vaste consoles PNC 912587
- AFZETSCHAP 400x850 mm, op vaste consoles PNC 912588
- ACHTERPANEEL voor Thermaline apparatuur, B 400 mm, H 700 mm, eilandopstelling PNC 913009
- EINDRAIL 850 mm, links, voor Thermaline 85 apparaten met opstaande rand en vlak zijpaneel PNC 913115
- EINDRAIL 850 mm, rechts, voor Thermaline 85 apparaten met opstaande rand en vlak zijpaneel PNC 913116
- EINDRAIL 850 mm, links, voor Thermaline 85 apparaten met opstaande rand en profiel zijpaneel PNC 913206
- EINDRAIL 850 mm, rechts, voor Thermaline 85 apparaten met opstaande rand en profiel zijpaneel PNC 913207
- U-RAIL voor rug-aan-rug opstelling, Thermaline en ProThermetic met opstaande rand PNC 913226
- INZETRAIL 850 mm, Thermaline 85 tegen ander fabrikaat, links of rechts PNC 913231
- PROFIEL ZIJPANEEL, LINKS, Thermaline 85 met opstaande rand, H 400 mm, hangende wandmontage PNC 913632
- PROFIEL ZIJPANEEL, RECHTS, Thermaline 85 met opstaande rand, H 400 mm, hangende wandmontage PNC 913633
- VLAK ZIJPANEEL, LINKS, Thermaline 85, topmodel H 400 mm, wandmontage, voor opstelling met de zijkant tegen een muur of tegen een andere unit PNC 913634
- VLAK ZIJPANEEL, RECHTS, Thermaline 85, topmodel H 400 mm, wandmontage, voor opstelling met de zijkant tegen een muur of tegen een andere unit PNC 913635
- WANDMONTAGE SET voor Thermaline 85-90 topmodel, B 400 mm. Montage af fabriek, inbouw achteraf niet mogelijk PNC 913648
- FILTER 400 mm, roestvrijstaal, tegen vuil, stof of vet, voor elektrische apparaten Thermaline 80-85-90 PNC 913663